

DW-Alkon

Kaksiseinäminen, ruostumattomasta teräksestä valmistettu teräspiippujärjestelmä kaikille sovellusalueille patentoidun liitostekniikan ansiosta.

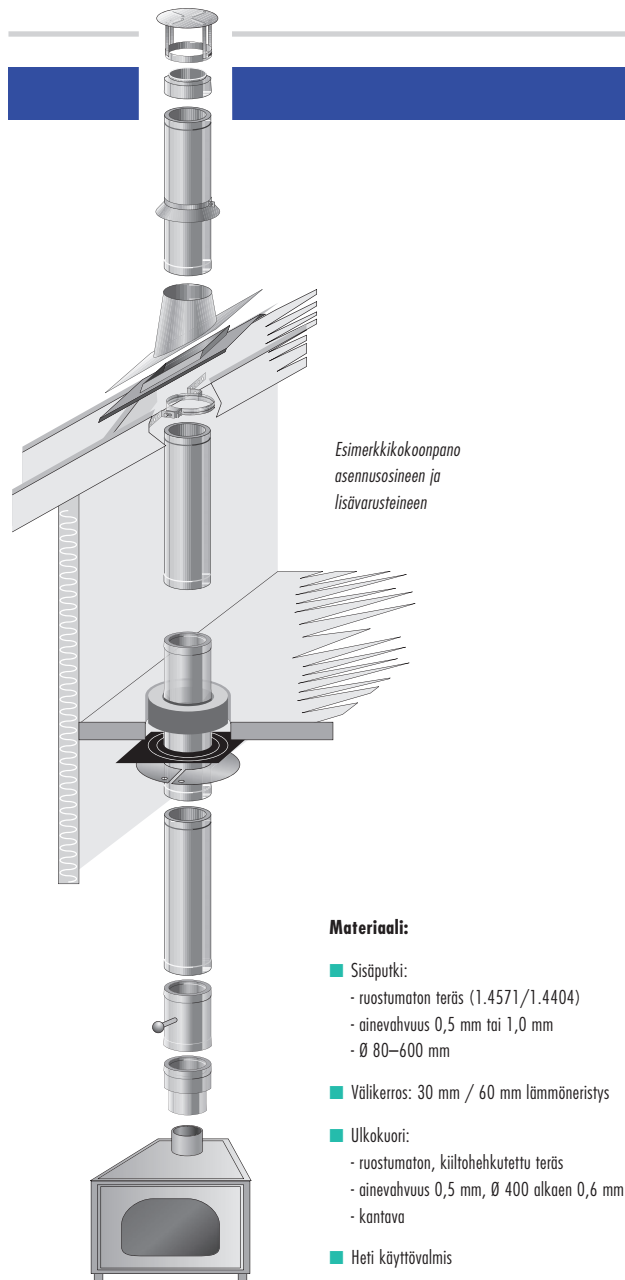

Ruostumattomasta teräksestä valmistettu DW-ALKON-järjestelmä - innovatiivinen



Käyttöalueet:

- kaikki yleisimmät tulisijat
- lämpökeskukset
- jäähdytyslaitokset
- lämpövoimat
- hätävirtakoneistot
- moottoriasemat
- yli- ja alipainekäyttöön
- sisä- ja ulkoasennus mahdollista

Tuotekuvaus

Patentoitu ALKON-järjestelmä kaksiseinämäisenä versiona täyttää korkeimmatkin vaatimukset ja on suosittu erinomaisena ratkaisuna sisä- ja ulkotiloissa. Esteettisen ulkonäkönsä ansiosta - ei pantoja liitoskohdissa eikä näkyviä pystysaumoja - se soveltuu myös arkkitehtoniseksi elementiksi moderneissa rakennuksissa.

DW-Alkon-järjestelmässä on euroopanlaajuisesti patentoitu kartioliitos, jossa ei tarvita mitään lisätiivistystä elementtien välisiin liitoksiin.

Kaksiseinämäisessä järjestelmässä on 30 mm:n tai 60 mm:n eriste, joka suojaa ulkokuorta liialta kuumenemiselta sekä rakenteita vahingoittumiselta. Näin on mahdollista tuoda savuhormi lähelle ulkoseinää. Myös sisätiloissa voidaan tämän ansiosta pienentää etäisyyttä palaviin materiaaleihin.

Eristeen ansiosta myöskään ulkopuoliset lämpötilanvaihtelut ja sääolosuhteet eivät pääse vaikuttamaan epäsuotuisasti savukaasujen virtaukseen.

Järjestelmä on helppo asentaa ja se on myös jälkikäteen helposti muunneltavissa tarpeen mukaan (esim. teollisuuskäytössä)

DW-Alkon on luotettava järjestelmä, joka toimii korkeassakin ylipaineessa.

Se soveltuu kaikille polttoaineille ja tulisijatyypeille.

Edut:

- **Patentoitu liitostekniikka:** Metallintiviin kartioliitoksen ansiosta ilman lisätiivistyksiä.
- **Kapillaaripysäytys:** Ulkoa ja sisältä kosteudelta suojattu järjestelmä.
- **Käyttömahdollisuudet:** Monipuolisten osien avulla ratkaisu vaikeissakin rakennustilanteissa.
- **Käyttöalueet:** DW-Alkon voidaan liittää kaikkiin tunnettuihin tulisijoihin.
- **Kestävyytaso:** Savukaasujen lämpötila 600°C asti, ylipaine 5000 Pa asti, alipaine -40 Pa asti.
- **Korkeatasoiset materiaalit:** Parhaat materiaalit ja uudenaikaiset valmistusmenetelmät takaavat luotettavan savuhormin pitkälle tulevaisuuteen.
- **Korkea laatu:** CE-hyväksytty järjestelmä CE 0432-BPR-119938, sertifioidun tuotannon EN ISO 9001:2000 takaama.
- **Suunnittelussa riittävästi liikkumatilaa:** Arkkitehtoninen, elegantly ulkonäkö, saatavana myös erilaisilla ulkokuorilla (kiiltävä, matta, harjattu, pulverimaalattu tai ylellinen kupari).

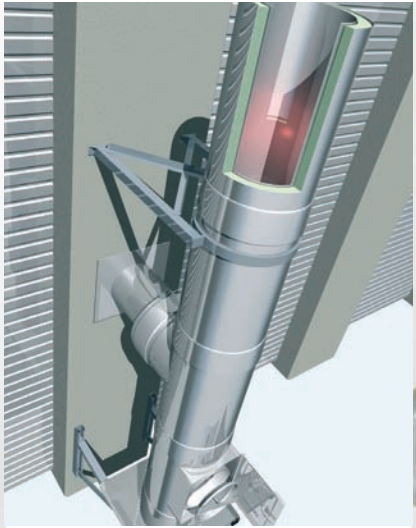

DW-Alkonissa yhdistyvät esteettinen ulkonäkö ja monipuoliset käyttömahdollisuudet..

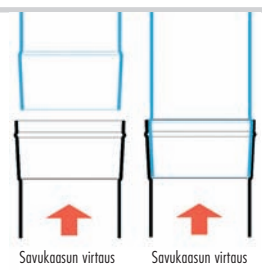
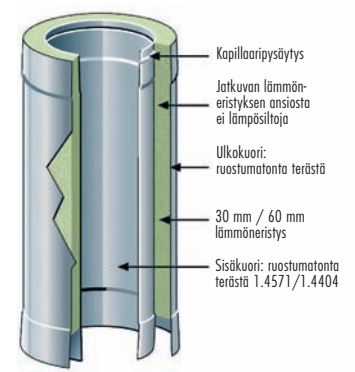

Käävioesitys karttoliitoksesta DW-ALKON-järjestelmässä



H **HORMISTO**
KESKUS

Ota yhteyttä:

Puh. 020 730 4030
myynti@hormistokeskus.fi
www.hormistokeskus.fi