

KUVA

TOIMINTAPERIAATE

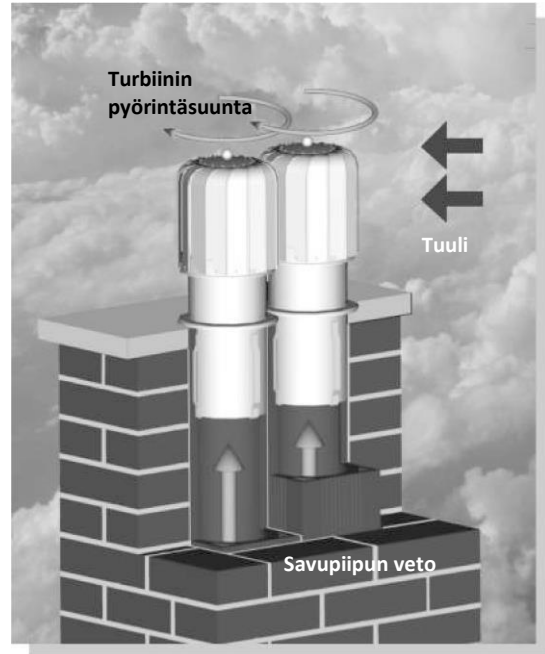

Kuvaus

Turbowent Tulipan -vedonparantaja on laite, joka käyttää dynaamisesti tuulen voimaa kasvattamaan savupiipun vetoa. Turbiini pyörii aina samaan suuntaan riippumatta tuulen voimakkuudesta tai suunnasta. Se asennetaan painovoimaan perustuvan savupiipun hormin päälle. Kopan rakenne mahdollistaa sen asentamisen savupiippukanaviin, jotka ovat hyvin lähellä toisiaan. Patentoitu pakkoasennusmetodi mahdollistaa vedonparantajan asentamisen ilman mitään lisätyökaluja.

Enimmäislämpötila käytössä: 150 [°C]

Pyörivä yksikkö: korkeita lämpötiloja kestävään öljyyn upotettu kuulalaakerijärjestelmä

TARKOITUS

- kun savupiipun kanava-aukon kohdalla on tuulen vaihteluita, jotka aiheutuvat sen huonosta sijainnista
- kun maasto on huono ja aiheuttaa usein voimakkaita tuulia
- kun savupiippu ei vedä tai vetää huonosti
- Painovoimaisen ilmanvaihdon parantamiseen.

- luontaisen (PAINOVOIMAINEN)tuuletuksen parantamiseksi.

MITAT

Läpimitta	Turbiinin läpimitta D
Ø150	~ 195

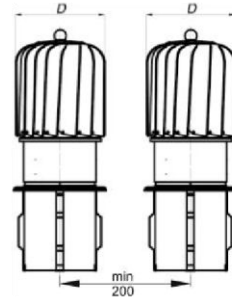
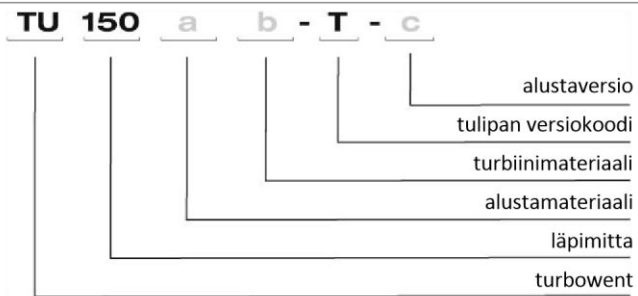
MERKINNÄT/TUOTEKOODIT

MATERIAALIT

Kohteet	W	W	W	W	W - tuuletuskanavat
	-	-	-	-	-
Alustan materiaali	CH	-	CH	-	CH - kromi-nikkelilevy 1.4301
	-	OC	-	-	OC - galvanoitu teräslevy
	-	-	-	-	AL - alumiini
	-	-	-	ML	ML - jauhepinnoitettu
Turbiinin materiaali	CH	-	-	-	CH - kromi-nikkelilevy 1.4301
	-	AL	AL	-	AL - alumiini
	-	-	-	ML	ML - jauhepinnoitettu

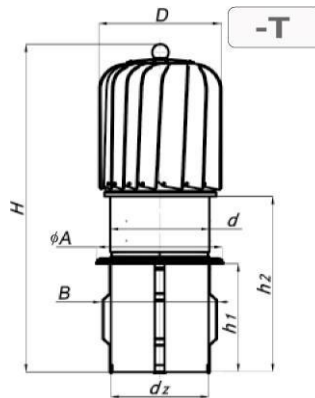
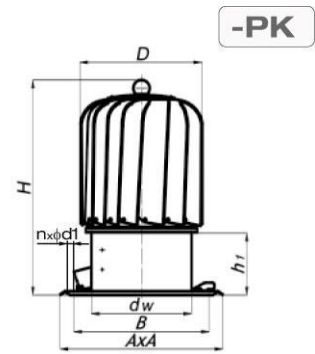
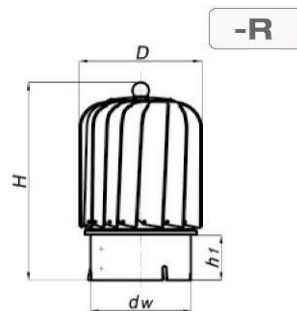
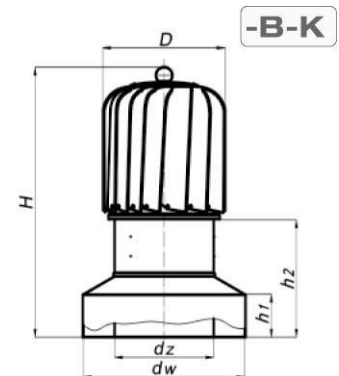
TURBOWENT - ALUSTAVERSIOT

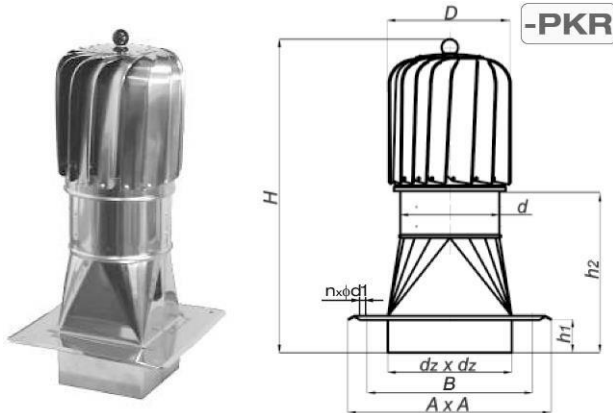
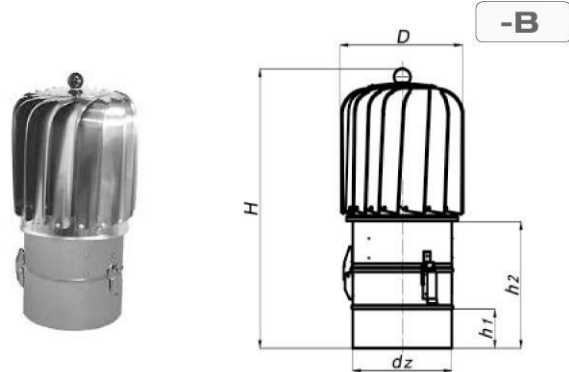
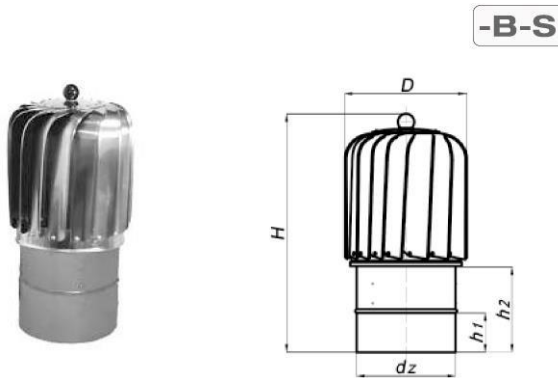
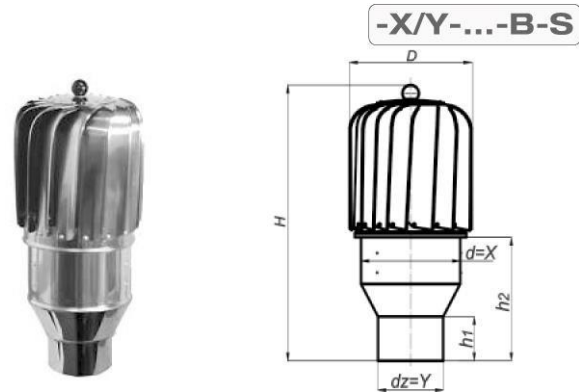
1. PAKOTUSASENNUSALUSTA

2. NELIÖALUSTA

3. PURETTAVA ALUSTA

4. ALUSTA ERISTYSAUKOLLA

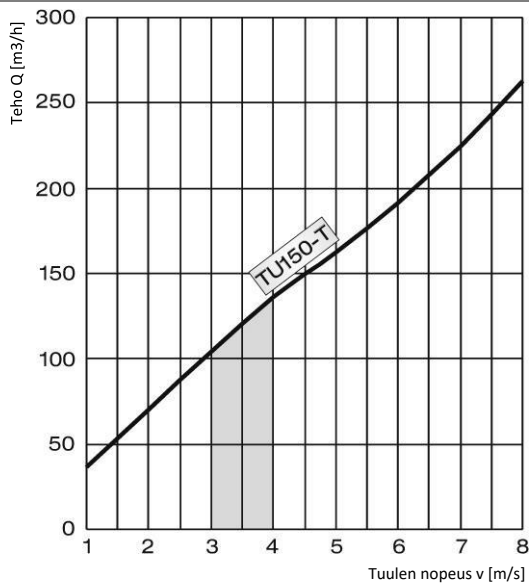
5. PKR - VÄHENTÄVÄ ALUSTATYYPPI

6. AVATTAVA TULOPUTKI

7. EI-AVATTAVA TULOPUTKI

8. SUPISTETTU TULOPUTKI

TULOLÄPIMITOJEN MITTATAULUKKO

Ø 150		Mitat [mm]									Paino [kg]			
Lp	Alustan versio	d _w	d _z	K	h ₁	h ₂	A	B	d ₁	Määrä n	OCAL	CHAL	ML	CHCH
1	-T	-	144,0	475	155	240	187	158	6,2	-	1,30	1,40	1,40	1,60
2	-PK	149,0	-	330	95	-	250	208	6,2	4	1,05	1,15	1,15	1,35
3	-R	150,4	-	345	110	-	-	-	-	-	0,95	1,00	1,00	1,20
4	-B-K	253,3	151,7	425	70	190	-	-	-	-	1,55	1,70	1,70	1,90
5	-PKR	-	140,0	435	50	200	250	187	6,2	4	2,05	2,30	2,30	2,50
6	-B	-	151,7	428	60	193	-	-	-	-	1,35	1,40	1,40	1,60
7	-B-S	-	151,7	375	60	140	-	-	-	-	1,15	1,20	1,20	1,40
8	X/Y-...-B-S	-	Y	425	60	190	-	-	-	-	1,30	1,35	1,35	1,55

ILMAVIRTAKAAVIOT



Tulipan-kopan tehokaavio tuulen nopeuden funktiona, ilman savupiipun korkeuden vaikutusta.

*1 [m/s] = 3,6 [km/h]

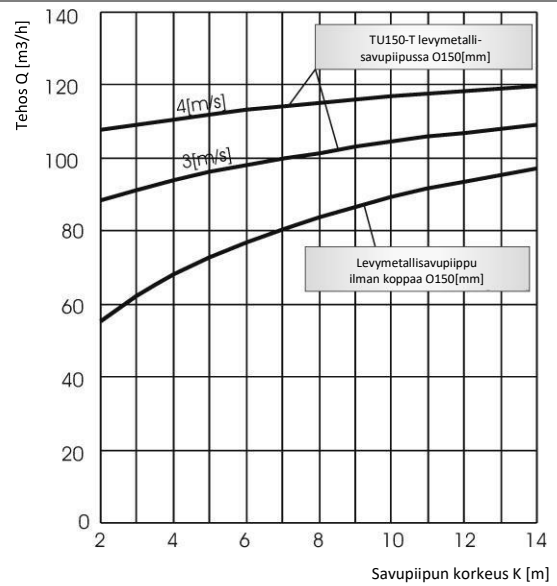

Tehokaavio Turbowent Ø150 -malleille savupiipun korkeuden funktiona tiili- tai levymetallisavupiipussa (kaksi tuulen nopeutta: 3 ja 4 [m/s])

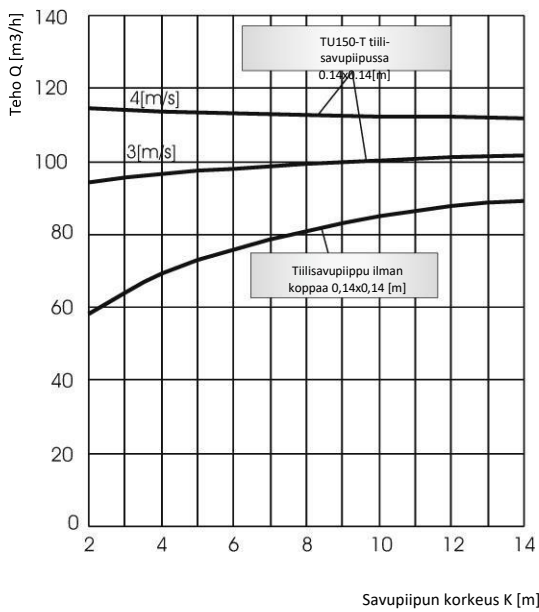

Tehokaavio Turbowent Tulipan Ø150 -malleille savupiipun korkeuden funktiona tiili- tai levymetallisavupiipussa (kaksi tuulen korkeuden funktiona keraamisessa savupiipussa (kaksi tuulen nopeutta: 3 ja 4 [m/s])

levymetallisavupiipussa (kaksi tuulen korkeuden funktiona keraamisessa savupiipussa (kaksi tuulen nopeutta: 3 ja 4 [m/s])

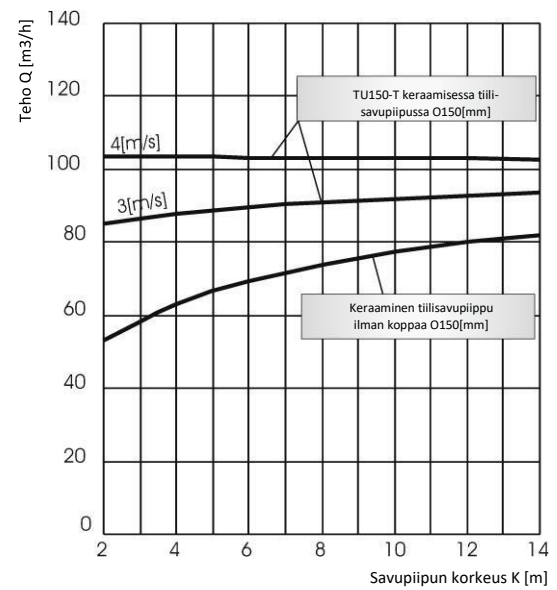

Tehokaavio Turbowent Tulipan Ø150 -malleille savupiipun korkeuden funktiona tiili- tai levymetallisavupiipussa (kaksi tuulen nopeutta: 3 ja 4 [m/s])

nopeutta: 3 ja 4 [m/s])

KUVAUS: Ilmastointi Piippuihin/hormeihin käytettävät pyörivä savupiipun vedonparantaja/ Hormi-imuri. Pallomaisia pyöriviä vedonparantajia/hormi-imureita valmistetaan ilmanvaihtokanavien poistoputkien halkaisija alueilla DN 150 - 500 mm. Vedonparantajat/ hormi-imurit voivat olla alumiinia tai haponkestävää, jotka tukevat savupiipun vetoa luomalla alipainetta ilmanvaihtokanavaan ja estävät takaisinvedon. Lisälaitteiden käytön toinen tarkoitus on suojata savupiipun ilmanvaihtokanavaa sateelta.

ASENNUS: Pyörivä vedonparantaja/hormi-imuri tulee asentaa savupiipun yläosaan aluslevyllä jos tiilipiippu/rakennearine piippu tai suoraan putkeen. Molemmissa tapauksissa varmista että kiinnitys on tukeva. On tärkeää, että vedonparantaja/hormi-imuri ei ole suojattu miltään puolella seinällä tai muulla kiinteällä rakenteella. tilanteessa, kun hormien välinen etäisyys on pieni, on parasta asentaa vedonparantajat putkilla eri korkoihin, näin vedonparantajat mahtuvat pyörimään vapaasti. Kun kiinnität vedonparantajaa/hormi-imuria alustalla, merkitse savupiipun yläosaan kierretappien/ruuvien reikien paikat, poraa reiät, laita niihin proput ja ruuvaa sitten aluslevy paikoilleen, aluslevyssä on tiiviste paikoillaan. Tasoita savupiipun yläosa tarvittaessa tiivistemassalla etukäteen. Kun olet tarkistanut, että koko rakenne on vakaa, laita vedonparantaja/hormi-imuri päälle ja kiristä se alustaan ruuveilla. Vedonparantajan/hormi-imurin tulee pyöriä vapaasti tuottamatta äänitehosteita. Kun asennat vedonparantaja/hormi-imuri suoraan putkiin päälle, kiinnitä se sivulta ruuvein/pop niitein kiinni.

HUOLTO: Vedonparantajat/hormi-imurit, kuten kaikki tekniset laitteet, vaativat huoltoa. Se on parasta tarkistaa kerran vuodessa. Hyvä hetki on tarkistaa vedonparantaja/hormi-imurin kunto ilmanvaihtokanavien puhdistuksen yhteydessä, noin 5 vuoden välein. Tällaisen tarkastuksen suorittamiseksi vedonparantajan/hormi-imurin ylempi (pyörivä) osa on irrotettava piipusta/putkesta. Jolloin hormiin pääsee helposti käsiksi, ja sen voi tarkistaa, ja irrotettu vedonparantaja/hormi-imuri voidaan puhdistaa - mieluiten yleisesti saatavilla olevalla pesuaineella ja juoksevalla vedellä. Kuivaamisen ja mahdollisten teknisten vikojen poistamisen jälkeen laita vedonparantaja/hormi-imuri takaisin alustaan ja kiinnitä tukevasti.

TAKUU; Vedonparantajalla/ Hormi-imurilla on 2 vuoden takuu ostopäivästä. Takuu on voimassa vain ostokuitin ja oikein täytetyn takuukortin kanssa. Se ei kuitenkaan kata ulkoisista mekaanisista voimista, omista muutoksista, kemiallisista aineista ja epäammattimaisesta asennuksesta aiheutuneita vikoja. Tuotteidemme laatu on erittäin korkea ja toivomme, että olet tyytyväinen ostokseesi ja pitkäaikaiseen ongelmattomaan toimintaan.